



Lado

cucinesse

Lab

Con il progetto Lab la cucina diventa la protagonista assoluta. I materiali, i volumi e le forme vengono reinterpretati e creano ambienti in cui funzionalità e design ne divengono l'essenza. Quattro finiture legno, tre effetti cemento e tre tinte unite effetto seta al tatto, ciascuno dei quali disponibili anche con il taglio 30° sulla testa dell'anta: un programma di colori e finiture perfettamente combinabili, che permettono infinite soluzioni per progettare la cucina e il living, in perfetta armonia. La nuova modularità H 80 delle basi arricchisce la funzionalità della cucina incrementandone la capienza ma affermando nel contempo un gusto stilistico di notevole impatto estetico.

Project LAB makes the kitchen the leading star. Materials, volumes and shapes are thought to create ambiances where functionality and design are essential. Four wooden finishes, three cement effects and three plain colours satin touch are also available with the 30° cut door. It is a project composed by perfectly matching colours and finishes for infinite solutions of kitchen and living design. The new modularity of the base units H 80 enhances the functionality of the spaces increasing the capacity maintaining anyway a high aesthetic crashing stylistic taste.

Avec le projet LAB la cuisine est à l'avant plan. Les matériaux, les volumes et les formes sont réinterprétés et ils créent une ambiance dans laquelle la fonctionnalité et le design en sont l'essence. Quatre finitions bois, trois effets béton et trois teintes unies effet soie au toucher, le tout disponible également avec la coupe à 30° sur le haut de la porte: un programme de couleurs et de finitions parfaitement compatibles, permettant une multitude de solutions pour les projets de cuisine et living, le tout en parfait harmonie. La nouvelle modulation H 80 des éléments bas enrichi le côté fonctionnel de la cuisine en augmentant ses espaces de rangement tout en affirmant son style et son impact esthétique.

cucinesse

Nuova modularità basi H 80

New modularity base units H 80 - Nouvelle modulation des meubles bas H 80

La cucina Lab è disponibile nella modularità standard con basi H 70 cm, zoccolo H 15 cm ed eventuale gola H 3 cm: la struttura prevede un ripiano interno.

La cuisine LAB est disponible dans la modulation standard avec les meubles bas H 70 cm, socle H 15 cm et l'éventuelle gorge H 3 cm: le caisson prévoit une étagère intérieure.

LAB is available in the standard modularity of the base units H 70 cm, plinth H 15 cm and groove H 3 cm. The structure has one internal shelf.

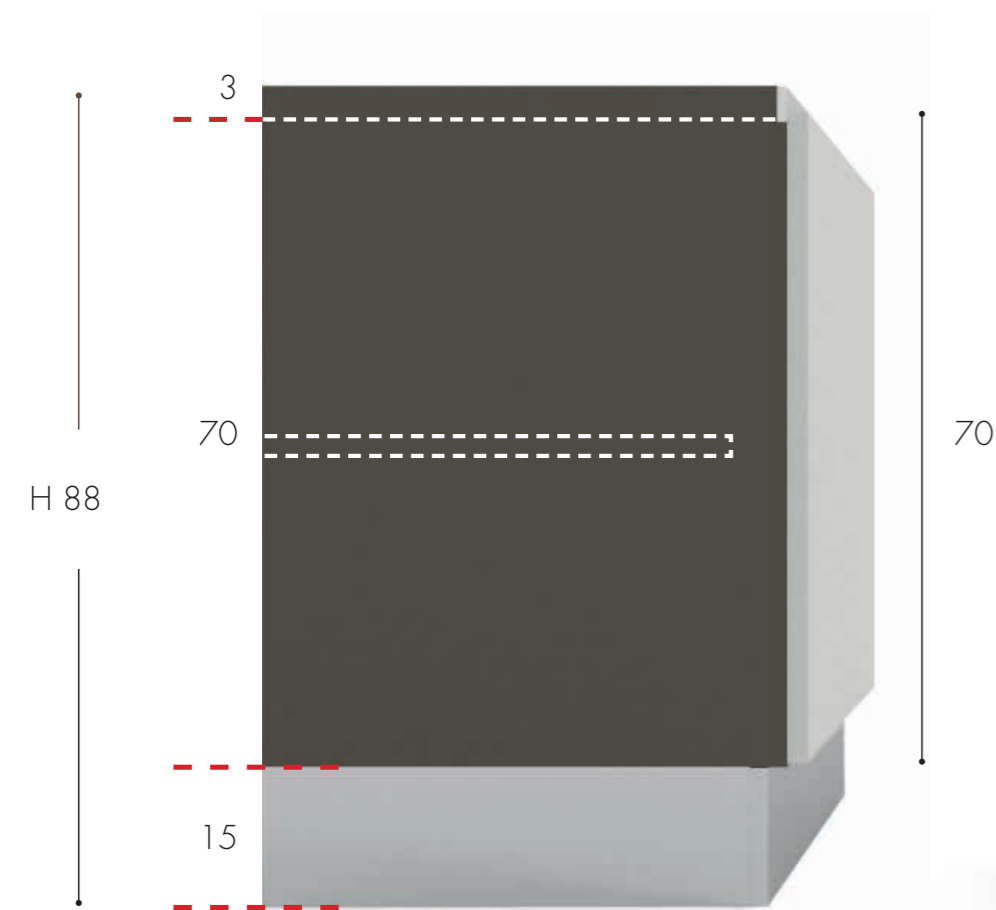

H 88 1 anta 70 con 1 ripiano
H 88 1 door 70 with 1 shelf
H 88 1 porte 70 avec 1 étagère

La nuova modularità delle basi maxi H 80 cm, con zoccolo H 6 cm ed eventuale gola H 3 cm, aumenta di circa il 20% la capienza della base oltre ad accrescerne la funzionalità grazie al doppio ripiano interno.

the capacity of the base unit, enhancing also the functionality thanks to the double internal shelf.

La nouvelle modulation des meubles bas maxi H 80 cm, avec socle H 6 cm et l'éventuelle gorge H 3 cm, augmente de plus ou moins 20% le volume de meuble bas tout en maximisant sa fonctionnalité et ce grâce à ses 2 étagères intérieures.

The new modularity of the maxi base units H 80 cm with plinth H 6 cm and possible groove H 3 cm increases of about 20%

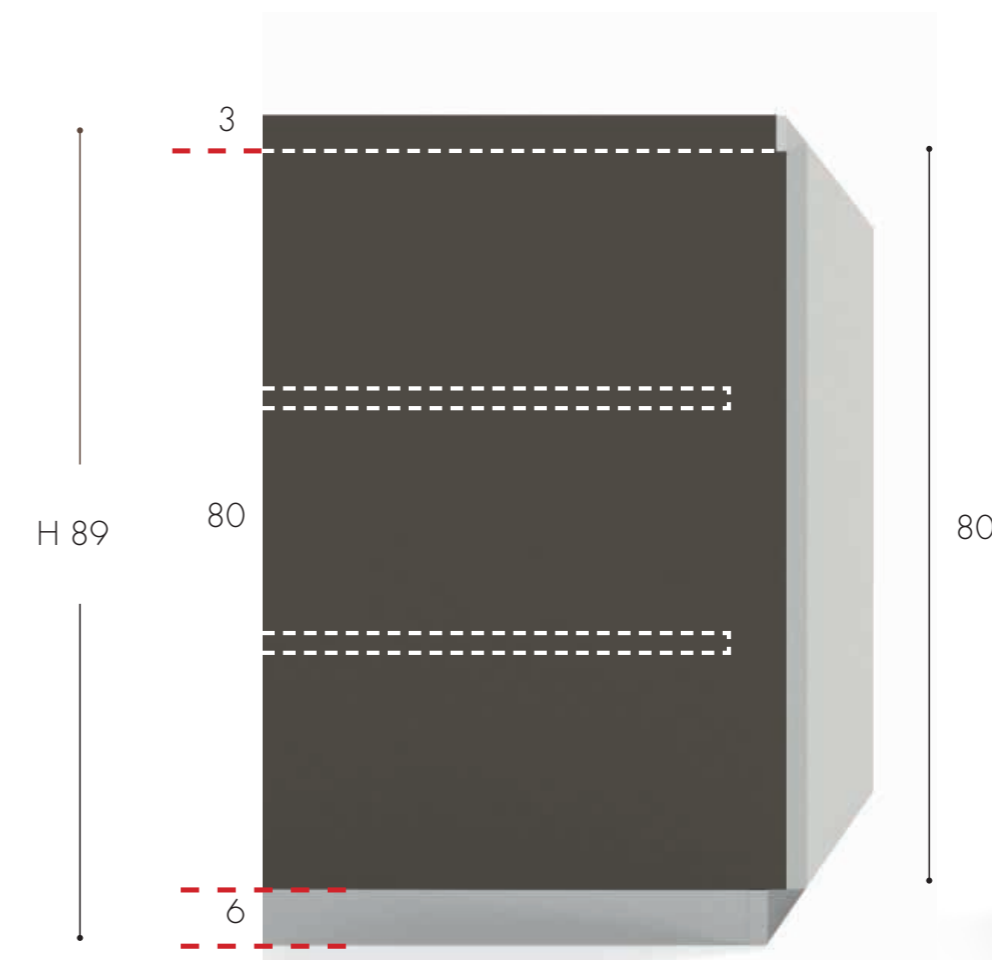

H 89 1 anta 80 con 2 ripiani
H 89 1 door 80 with 2 shelves
H 89 1 porte 80 avec 2 étagères

20% +



Lab

Lab: Anta con 4 lati bordo dritto. Con questa tipologia di anta si può inserire sia la maniglia, a scelta tra quelle a listino, che la gola slim o piatta. Con gola piatta è necessaria la maniglia incassata in testa all'anta.

Lab: Door with 4 sides straight edge. With this type of door you can insert either the handle, chosen in the price list, or the groove "slim" or "flat". With the flat groove it is necessary to insert the built-in handle on the top of the door.

Lab: Porte avec 4 chants droits. Avec ce type de porte il est possible d'y adapter une poignée au choix, mais également la gorge slim ou la plate. Avec la gorge plate il faut les poignées encastrées dans le haut des portes.



Lab30

Lab30: Anta con taglio 30 gradi. Con questa tipologia di anta è necessario prevedere sempre la gola (slim o piatta).

Lab30: Door with 30-degrees cut. With this type of door it is always necessary to insert the groove ("slim" or flat).

Lab30: Porte avec coupe a 30 degrés. Avec ce type de porte il faut toujours prévoir la gorge (slim ou plate).



Lab1

Essenze legno interpretate in chiave contemporanea, per uno stile non convenzionale che racconta accattivanti sensazioni tattili e visive.

Wooden essences interpreted in terms of a contemporary context for a non conventional style telling about appealing tactile and visual sensations.

Les essences bois sont interprétées en version contemporaine, pour un style non conventionnel qui raconte des sensations tactiles et visuelles.





BASI E COLONNE LAB 30 ESSENZA LEGNO S122, BOISERIE CON MENSOLE SP. 2,2 S122 E SCHIENALE GRIGIO SCURO U6299 - TOP ISOLA FB02 SR. 2 E SNACK STROMBOLI 3349 SP. 4 - ZOCCOLO H 6 ANTRACITE E GOLA PIATTA ANTRACITE.

BASE UNITS AND TALL UNITS LAB 30 WOOD ESSENCE S122, BOISERIE WITH SHELVES TH. 22 MM S122 AND DARK GREY U6299 SPLASH BACK - ISLAND COUNTERTOP FB02 TH. 20 MM AND SNACK STROMBOLI 3349 TH. 40 MM - ANTHRACITE PLINTH H. 6 CM AND ANTHRACITE FLAT GROOVE.

MEUBLES BAS ET COLONNES LAB 30 ESSENCE BOIS S122, BOISERIE AVEC ÉTAGÈRES EP.22MM S122 ET CRÉDENCE GRIGIO SCURO U6299 - PLAN DE TRAVAIL ÎLOT FB02 EP. 20MM ET SNACK STROMBOLI 3349 EP. 40 MM - SOCLE H. 6 CM ANTHRACITE ET GORGE PLATE ANTHRACITE.

Il fascino della quotidianità

The appeal of every day life

Le charme du quotidien



La cucina si concentra su una spaziosa e funzionale isola centrale, in perfetta sintonia con il resto dell'ambiente. Particolare delle sponde dei cestoni disponibili anche in vetro, per chi ama i dettagli ma non rinuncia alla praticità.

The kitchen focuses on a wide and functional central island perfectly in step with the ambience. The deep drawers' sides also available in glass finish are for those who love details but do not forget the convenience.

La cuisine se concentre sur un îlot central spacieux et fonctionnel, en parfait accord avec le reste de l'espace. Détail des coulisses pour paniers disponibles également en verre, pour ceux qui aiment les détails sans renoncer au pratique.





BASI E COLONNE LAB 30 ESSENZA LEGNO S122, BOISERIE CON
MENSOLE SP. 2, 2 S122 E SCHIENALE GRIGIO SCURO
U6299 - TOP ISOLA FB02 SP. 2 E SNACK STROMBOLI 3349
SP. 4- ZOCCOLO H 6 ANTRACITE E GOLA PIATTA ANTRACITE.

BASE UNITS AND TALL UNITS LAB 30 WOOD ESSENCE S122,
BOISERIE WITH SHELVES TH. 22 MM S122 AND DARK GREY
U6299 SPLASH BACK - ISLAND COUNTERTOP FB02 TH. 20 MM
AND SNACK STROMBOLI 3349 TH. 40 MM - ANTHRACITE PLINTH
H. 6 CM AND ANTHRACITE FLAT GROOVE.

MEUBLES BAS ET COLONNES LAB 30 ESSENCE BOIS S122,
BOISERIE AVEC ÉTAGÈRES EP.22MM S122 ET CRÈDENCE GRIGIO
SCURO U6299 - PLAN DE TRAVAIL ÎLOT FB02 EP. 20MM ET SNACK
STROMBOLI 3349 EP. 40 MM - SOCLE H 6 CM ANTHRACITE ET
GORGE PLATE ANTHRACITE.

Il design incontra la tecnologia

Design meets technology

Le design rencontre la technologie



La gestione degli spazi interni è fondamentale per l'armonia e l'ordine dell'ambiente cucina: tecnologie innovative e meccanismi all'avanguardia garantiscono la massima funzionalità, con colonne totalmente estraibili e con chiusura rallentata.

The management of the internal spaces is essential for the harmony and tidiness of the kitchen: new technologies and forefront mechanisms guarantee maximum functionality thanks to the totally pull out tall units with soft closing system.

La gestion des espaces intérieurs est fondamentale pour l'harmonie et l'ordre dans la cuisine: une technologie innovante et des mécanismes avant-gardistes garantissent une fonctionnalité maximale, ainsi que des colonnes totalement extractibles aux fermetures amorties.





Lab2

Un progetto strutturato per adattarsi a diverse esigenze di arredamento, per creare ambienti unici, per un nuovo concetto di abitare. La cucina si fonde con la zona living e gli spazi si suddividono conservando armonia e praticità.

A project structured to be suited to different kind of requests to create exclusive ambiances for a new concept of living. Kitchen is making it self one sole thing with the living preserving harmony and functionality.

Un projet structuré qui s'adapte aux exigences variées de l'aménagement, pour créer des ambiances uniques, pour une nouvelle conception de l'habitat. La cuisine se confond avec l'espace living tout en conservant son harmonie et sa fonctionnalité.

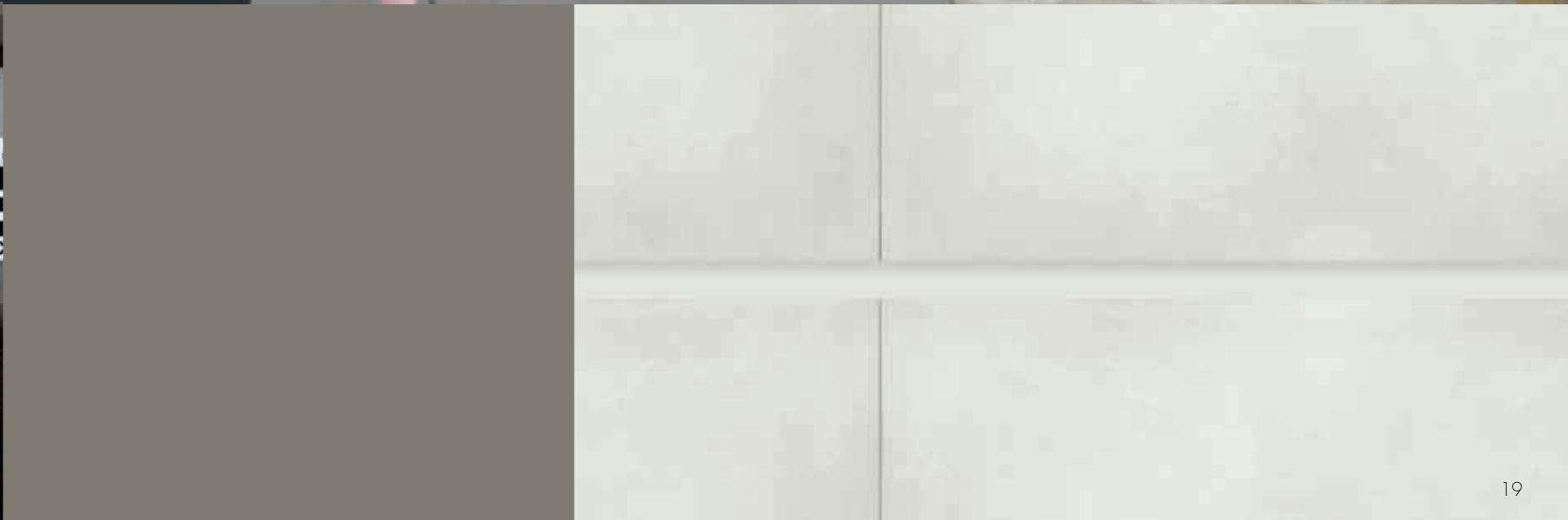



BASI LAB30 CEMENTO FB 50 CON TOP FB50 SP. 4, ZOCCOLO H 6 BIANCO E GOLA PIATTA BIANCA RAL 9003 COLONNE E LIBRERIA LAB 30 GRIGIO SCURO U6299, ZOCCOLO H 6 ANTRACITE E GOLA PIATTA ANTRACITE.

BASE UNITS LAB 30 CEMENT FB50 WITH TOP FB 50 TH. 40 MM, WHITE PLINTH H. 6 CM AND WHITE FLAT GROOVE RAL 9003 TALL UNITS AND LIBRARY 30 DARK GREY U6299, ANTHRACITE PLINTH H6 CM AND ANTHRACITE FLAT GROOVE.

MEUBLES BAS LAB 30 CEMENTO FB50 AVEC PLAN DE TRAVAIL FB 50 EP. 40 MM, SOCLE H 6 CM BLANC ET GORGE PLATE BLANCHE RAL 9003 - COLONNES ET BIBLIOTHEQUE LAB 30 GRIGIO SCURO U6299, SOCLE H 6 CM ANTHRACITE ET GORGE PLATE ANTHRACITE.

Dettagli di stile

Style details

Details de style



Il taglio a 30° dell'anta dona un raffinato equilibrio di stile alla cucina. L'accostamento alla libreria permette di creare infinite combinazioni di colori e volumi.

The 30° cut of the door gives to the kitchen an elegant and stylish equilibrium. The combination with the library allows the creation of infinite matches of colors and volumes.

Une coupe à 30° sur le haut de la porte apporte un équilibre raffiné au style de cette cuisine. La proximité à la bibliothèque permet de créer des combinaisons à l'infini au niveau des couleurs et volumes.





LIVING CON BASI LAB GRIGIO SCURO U6299 E TOP U6299 SP. 1,8, PENSILI LAB LEGNO S123, ELEMENTI A GIORNO LACCATI OPACO ROSSO RAL 3001 E BLU RAL 5005.

LIVING WITH BASE UNITS LAB DARK GREY U6299 AND WORKTOP U6299 TH. 18 MM, WALL UNITS LAB WOOD ESSENCE S123, OPEN ELEMENTS LACQUERED RED MATT RAL 3001 AND BLUE RAL 5005.

LIVING AVEC MEUBLES BAS LAB GRIGIO SCURO U6299 ET PLAN DE TRAVAIL U6299 EP. 18 MM, MEUBLES HAUTS LAB BOIS S123, ÉLÉMENTS OUVERTS LAQUÉS MAT ROUGE RAL 3001 ET BLEU RAL 5005.



Personalità a 360°

Personality at 360°

Personnalité a 360°

Un vero Laboratorio di idee, studiato per chi osa immaginare e accostare diversi ambienti in perfetta sinergia: la cucina sempre al centro, valorizzata con estrema naturalezza dal resto dell'arredamento.

A real Laboratory of ideas, projected for those who dare to imagine and match different kind of ambiences in a perfect synergy: the kitchen is always the focus enhanced as a matter of course from the furniture.

Un vrai laboratoire d'idées, étudiées pour qui ose imaginer de mélanger des ambiances en parfait synergie: la cuisine toujours au centre est valorisée avec un naturel extrême par rapport au reste de l'aménagement.



Lab3

Mood metropolitano e richiamo al mondo naturale, per una cucina che diventa scenario di incontri e fonte di ispirazione. La magia della semplicità del vivere quotidiano si esalta quando pulizia estetica e stilistica ne sono la principale caratteristica.

Metropolitan Mood and recall to the natural world for a kitchen that becomes a ground for meetings and source of inspiration. The magic of simple things of the every day life are enhanced when aesthetical and stylistic clean lines are the main trait.

Mood metropolitain: un rappel au monde naturel, pour une cuisine qui devient le scénario de rencontres et une source d'inspiration. La magie de la simplicité de vivre au quotidien s'exalte quand l'esthétique, pure et de style en sont la principale caractéristique.





BASI, COLONNE E ISOLA LAB 30 BIANCO U6385, TOP FB50 SP. 2, ZOCCOLO H 6 BIANCO E GOLA PIATTA BIANCA RAL 9003 - PENSILI E BOISERIE LAB LEGNO S121.

BASE UNITS, TALL UNITS AND ISLAND LAB 30 WHITE U6385, WORKTOP FB50 TH. 20 MM, WHITE PLINTH H 6 CM AND WHITE RAL 9003 FLAT GROOVE- WALL UNIT AND BOISERIE LAB WOOD ESSENCE S121.

MEUBLES BAS, COLONNES ET ÎLOT LAB 30 BLANC U6385, PLAN DE TRAVAIL FB50 EP. 20 MM, SOCLE H 6 CM BLANC ET GORGE PLATE BLANC RAL 9003 - MEUBLES HAUTS ET BOISERIE LAB BOIS S121.



Eleganza funzionale

Functional elegance
Élégance fonctionnelle

Estrema versatilità nella gestione delle colonne ad angolo: oltre ai ripiani è possibile inserire i cestelli estraibili per una accessibilità più pratica. Qui abbiamo inserito quattro meccanismi "Unico" nella versione bianca con profili cromati.

Extreme versatility of the corner tall units: beside the shelves it is possible to add pull out baskets for a better accessibility. Here we put four mechanisms "Unico" in the white version with chrome profiles.

Possibilités variées dans la gestion des colonnes d'angle: en plus des étagères il est possible d'y insérer des mécanismes extractibles pour un accès plus pratique. Nous y avons inséré quatre mécanismes «unico» en version blanche et profils chromes.





Dettagli nascosti

Hidden details
Détails caches

Anche quando non si vedono i dettagli sono fondamentali: cestoni, cassetti e cassetti interni sono perfetti per contenere e organizzare posate, stoviglie e utensili vari: ogni cosa al suo posto.

Details are essentials even when hidden: baskets, drawers, internal drawers are perfect to contain and organize cutlery, dishes and tools. Everything at its own place.

Même quand on ne voit pas les détails ils sont fondamentaux: paniers coulissants, tiroirs et tiroirs intérieurs sont parfaits pour le rangement des couverts et accessoires divers: chaque chose a sa place.







BASI E ISOLA LAB 30 LEGNO S121, PENSIILI E BOISERIE LAB LEGNO S121, TOP FB50 SP. 2 - COLONNE LAB 30 BIANCO U6385, ZOCCOLO H 6 ALLUMINIO E GOIA PIATTA CROMO.

BASE UNITS AND ISLAND LAB 30 WOOD ESSENCE S121, WALL UNITS AND BOISERIE LAB WOOD ESSENCE S121, WORKTOP TOP FB50 TH. 20 MM - TALL UNITS LAB 30 WHITE U6385, ALUMINIUM PLINTH H 6 CM AND CHROME FLAT GROOVE.

MEUBLES BAS ET ÎLOT LAB 30 BOIS S121, MEUBLES HAUTS ET BOISERIE LAB BOIS S121, PLAN DE TRAVAIL FB50 EP. 20MM - COLONNES LAB 30 BLANC U6385, SOCLE H 6 CM ALUMINIUM ET GORGE PLATE CHROMÉE.

Organizzare gli spazi

Organizing spaces

Organiser les espaces

Anche lo stile minimal rende possibile grandi soluzioni: due maxi pensili senza maniglie, facili da aprire e da organizzare, dove cappa, scolapiatti e pensili si fondono in un nuovo elemento di design.

Minimal style also makes great solutions possible: two maxi wall units without handles easy to open and to organize where hood, dish drainer and wall units are the one and only design element.

Le style minimaliste permet également de trouver de grandes solutions: deux maxi meubles hauts sans poignées, faciles à ouvrir et à organiser, la hotte, les égouttoirs et les meubles hauts se fondent dans un nouvel élément du design.





Lab4

Un armonico contrasto di finiture e colori: la cucina Lab permette di creare il proprio spazio senza limite all'immaginazione, in una infinita possibilità di combinazioni, per un risultato finale di notevole impatto estetico.

A harmonic contrast of finishes and colours: kitchen model LAB allows to create your own space without limit to the imagination, thanks to the infinite possible combinations for a great aesthetical result.

Une harmonie dans le contraste des finitions et des couleurs: la cuisine LAB permet de créer son propre espace sans limites dans l'imagination, avec une infinité de possibilités de combinaisons et ce pour un résultat final au grand impacte esthétique.





BASI LAB 30 CEMENTO FB02 E TOP SP. 2 FB02, COLONNINE GRIGIO SCURO LAB 30 U6299, ZOCCOLO H 6 ANTRACITE E GOLA PIATTA ANTRACITE, LIVING CON PENSILI VETRO FUMÉ E PROFILO 139 NERO, ELEMENTI A GIORNO E PIANA SNACK SP. 4 KREA LAVA.

BASE UNITS LAB 30 CEMENTO FB02 AND WORKTOP TH. 20 MM FB02, TALL UNITS DARK GREY LAB 30 U6299, ANTHRACITE PLINTH H 6 CM AND ANTHRACITE FLAT GROOVE, LIVING WITH GLASS WALL UNITS WITH GLASS FUMÉ AND PROFILE 139 BLACK, OPEN ELEMENTS AND SNACK WORKTOP TH. 40 MM KREA LAVA.

MEUBLES BAS LAB 30 CEMENTO FB02 ET PLAN DE TRAVAIL EP. 20 MM FB02, COLONNES GRIGIO SCURO LAB 30 U6299, SOCLE H 6 CM ANTHRACITE ET GORGE PLATE ANTHRACITE, LIVING AVEC MEUBLES HAUTS VERRE FUMÉ ET PROFIL 139 NOIR, ÉLÉMENTS OUVERTS ET PLAN SNACK EP. 40 MM KREA LAVA.

Armoniche combinazioni

Harmonic combinations

Combinaisons harmonieuses



L'interno delle basi angolari può essere attrezzato con sistemi estraibili pratici e di design. Qui il particolare del meccanismo "unico" nella versione antracite con profilo antracite come la struttura della base.

The internal part of the corner base units can be equipped with functional and design extractable systems. Here you can find the detail of the mechanism "Unico" anthracite as the colour of the structure.

L'intérieur des meubles bas d'angle peut être équipé de mécanismes extractibles pratiques et design. Détail du mécanisme «unico» dans sa version anthracite avec profil anthracite comme le caisson du meuble.







Funzionalità e design

Functionality and design

Fonctionnalité et design

Organizzare gli spazi interni delle colonne non è mai stato così semplice: il meccanismo estraibile con apertura a 180° permette di sfruttare agevolmente tutto lo spazio. Nella foto è presentata in finitura antracite con profili antracite come la struttura della colonna.

Organize the internal spaces in the tall units has never been so easy: the pull out mechanism with 180° hinges allows to use all the space available. In this picture it is anthracite with anthracite profile as the structure.

Il n'y a jamais été aussi simple d'organiser les espaces intérieurs des colonnes: le mécanisme extractible avec ouverture à 180° permet d'utiliser au mieux et facilement tout l'espace. Sur la photo la finition et anthracite avec profils anthracite comme le caisson de la colonne.





CEMENTO FB51 / CEMENT FB51 / CIMENT FB51

CEMENTO FB50 / CEMENT FB50 / CIMENT FB50

CEMENTO FB02 / CEMENT FB02 / CIMENT FB02

BIANCO U6385 / WHITE U6385 / BLANC U6385

CASHMERE U6581 / CACHEMIRE U6581 / CACHEMIRE U6581

GRIGIO SCURO U6299 / DARK GRAY U6299 / GRIS FONCE U6299

LEGNO S126 / WOOD S126 / BOIS S126

LEGNO S123 / WOOD S123 / BOIS S123

LEGNO S122 / WOOD S122 / BOIS S122

LEGNO S121 / WOOD S121 / BOIS S121

cucinesse

Via Brodolini, 21/25 - Montelabbate PU
Tel. 0721 491637 - Fax 0721 490868
cucinesse@cucinesse.it - www.cucinesse.it